

Die **Dämpfungsschienen** senken den Schallpegel und dämpfen Schwingungen.

Inhaltsverzeichnis

1	Technische Daten	2
2	Hinweise	4
2.1	Allgemeine Hinweise	4
2.2	Sicherheits- und Hinweiszeichen	4
2.3	Allgemeiner Gefahrenhinweis	4
2.4	Bestimmungsgemäße Verwendung	4
3	Lagerung, Transport und Verpackung	5
3.1	Lagerung	5
3.2	Transport und Verpackung	5
4	Montage	5
4.1	Belastung der Dämpfungsschienen	5
4.2	Montage der Dämpfungsschienen DSM mit E-Motor	6
4.3	Montage der Dämpfungsschienen DSFL mit Fußflansch PTFL	6
4.4	Montage der Dämpfungsschienen DSFS mit Fußflansch PTFS	7
4.5	Montage der Dämpfungsschienen DSK mit PIK-Ölkühler	7
4.6	Weitere Informationen	8
5	Entsorgung	8
6	Ersatzteilkhaltung, Kundendienstadressen	8

1 Technische Daten



Bild 1: Abmessungen Dämpfungsschienen

Tabelle 1: Ausführung DSM für Elektromotoren Bauform IMB 35, Schutzart IP 54

Größe	für Motor- baugröße	Abmessungen [mm]													
		L	L ₁	L ₂	L ₃	h	h ₁	h ₂	b	b ₁	b ₂	d	D	M ₁	M ₂
DSM 71	71	196	156	90	-	40	8	12	50	21	25	14	20	M6	-
DSM 80	80	176	146	100	-	40	8	12	50	22	25	14	20	M8	-
DSM 90 S	90 S	196	156	100	-	40	8	12	50	24,5	25	14	20	M8	-
DSM 90 L	90 L	240	205	125	-	40	8	12	50	24	25	14	20	M8	-
DSM 100 L	100 L	240	205	140	-	40	8	12	50	22	25	14	20	M10	-
DSM 112 M	112 M														
DSM 132 S	132 S	280	245	140	178	45	8	12	50	20	25	14	20	M10	M10
DSM 132 M	132 M														
DSM 160 M	160 M	340	300	210	-	60	15	15	70	28	35	18	26	M12	-
DSM 160 L	160 L	416	370	254	-	60	15	15	70	28	35	18	26	M12	-
DSM 180 M	180 M	416	370	241	-	60	15	15	70	35	35	18	26	M12	-
DSM 180 L	180 L	446	400	279	-	60	15	15	70	35	35	18	26	M12	-
DSM 200 L	200 L	492	430	305	-	60	15	15	70	35	35	22	33	M16	-
DSM 225 S	225 S	492	430	286	-	60	15	15	70	35	35	22	33	M16	-
DSM 225 M	225 M	492	445	311	-	60	15	15	70	35	35	22	33	M16	-
DSM 250 M	250 M	492	445	349	-	60	15	15	100	50	50	22	33	M20	-
DSM 280 S	280 S	614	570	368	419	60	15	15	100	50	50	22	33	M20	M20
DSM 280 M	280 M														
DSM 315 S	315 S	614	570	406	457	60	15	15	120	60	60	22	33	M24	M24
DSM 315 M	315 M														
DSM 315 L	315 L	704	660	508	-	60	15	15	120	60	60	22	33	M24	-

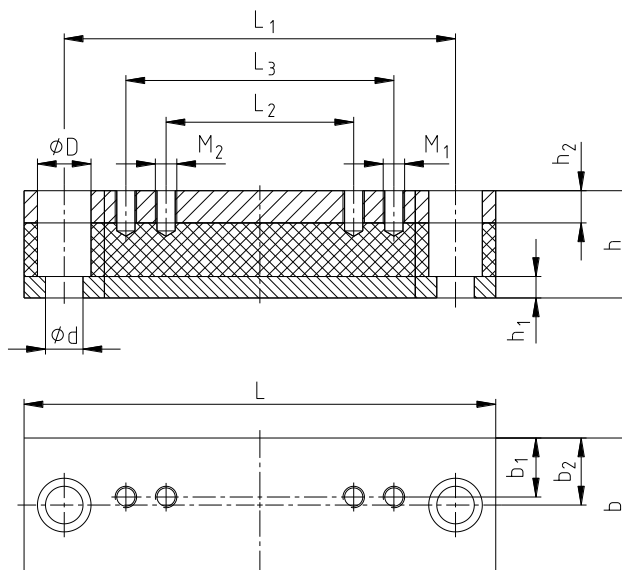

1 Technische Daten



Bild 1: Abmessungen Dämpfungsschienen

Tabelle 2: Ausführung DSFL für Fußflansch PTFL

Größe	für Fußflansch	Abmessungen [mm]													
		L	L ₁	L ₂	L ₃	h	h ₁	h ₂	b	b ₁	b ₂	d	D	M ₁	M ₂
DSFL 160	PTFL 160	176	130	50	-	40	8	12	50	10	25	14	20	M8	-
DSFL 200	PTFL 200	176	130	60	-	40	8	12	50	15	25	14	20	M10	-
DSFL 250	PTFL 250	230	140	60	-	40	8	12	50	15	25	14	20	M12	-
DSFL 300	PTFL 300	270	170	80	-	40	8	12	50	15	25	14	20	M12	-
DSFL 350	PTFL 350	305	200	110	-	60	15	15	70	25	35	18	26	M16	-

Tabelle 3: Ausführung DSFS für Fußflansch PTFS

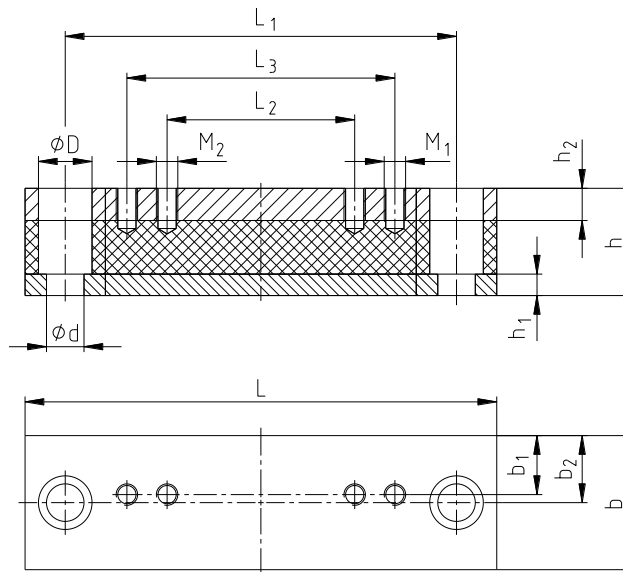
Größe	für Fußflansch	Abmessungen [mm]													
		L	L ₁	L ₂	L ₃	h	h ₁	h ₂	b	b ₁	b ₂	d	D	M ₁	M ₂
DSFS 200	PTFS 200	245	205	150	-	40	8	12	50	19	25	13	20	M10	-
DSFS 250	PTFS 250	240	140	185	-	40	8	12	50	17,5	25	13	20	M12	-
DSFS 250/300L	PTFS 250/300L	340	300	185	225	40	8	12	50	17,5	32,5	13	20	M12	M12
DSFS 300	PTFS 300	280	180	225	-	40	8	12	50	17,5	25	13	20	M12	-
DSFS 350	PTFS 350	325	200	265	-	60	15	15	70	25	35	17	26	M16	-
DSFS 350/400 L	PTFS 350/400 L	430	390	265	300	60	15	15	70	25	45	18	26	M16	M16
DSFS 400	PTFS 400	350	234	300	-	60	15	15	70	25	35	17	26	M16	-
DSFS 450	PTFS 450	385	270	335	-	60	15	15	70	25	35	17	26	M16	-
DSFS 450 L	PTFS 450 L	465	425	335	-	60	15	15	70	25	35	18	26	M16	-
DSFS 550	PTFS 550	490	350	415	-	60	15	15	100	25	50	18	26	M16	-
DSFS 660	PTFS 660	635	415	495	-	60	15	15	100	30	50	22	33	M20	-

Tabelle 4: Ausführung DSK für PIK-Ölkühler

Größe	für Fußflansch	Abmessungen [mm]													
		L	L ₁	L ₂	L ₃	h	h ₁	h ₂	b	b ₁	b ₂	d	D	M ₁	M ₂
DSK 200	PIK 200	240	210	154,5	-	40	8	12	50	25	25	14	20	M12	-
DSK 250	PIK 250	270	240	175,5	-	40	8	12	50	25	25	14	20	M12	-
DSK 300	PIK 300	280	250	199,5	-	45	8	12	50	25	25	14	20	M12	-
DSK 350	PIK 350	325	295	243,5	-	60	15	15	70	35	35	14	20	M12	-



Bitte fordern Sie unser spezielles Datenblatt für die Sonderdämpfungsschienen der Ausführung SDS an.

Schutzvermerk ISO 16016 beachten.	Gezeichnet:	23.02.2021 Pz/Str	Ersatz für:	KTR-N vom 10.07.2020
	Geprüft:	24.02.2021 Pz	Ersetzt durch:	



2 Hinweise

2.1 Allgemeine Hinweise

Lesen Sie diese Betriebs-/Montageanleitung sorgfältig durch, bevor Sie die Dämpfungsschienen in Betrieb nehmen. Achten Sie besonders auf die Sicherheitshinweise!

Die Betriebs-/Montageanleitung ist Teil Ihres Produktes. Bewahren Sie diese sorgfältig und in der Nähe der Dämpfungsschienen auf. Das Urheberrecht dieser Betriebs-/Montageanleitung verbleibt bei der KTR.

2.2 Sicherheits- und Hinweiszeichen



Warnung vor Personenschäden

Dieses Symbol kennzeichnet Hinweise, die zur Vermeidung von Körperverletzungen oder schweren Körperverletzungen mit Todesfolge beitragen können.



Warnung vor Produktschäden

Dieses Symbol kennzeichnet Hinweise, die zur Vermeidung von Sach- oder Maschinenschäden beitragen können.



Allgemeine Hinweise

Dieses Symbol kennzeichnet Hinweise, die zur Vermeidung von unerwünschten Ergebnissen oder Zuständen beitragen können.

2.3 Allgemeiner Gefahrenhinweis



Bei der Montage und Demontage der Dämpfungsschienen ist sicherzustellen, dass der ganze Antriebsstrang gegen versehentliches Einschalten gesichert ist. Durch rotierende Teile können Sie sich schwer verletzen. Lesen und befolgen Sie daher unbedingt nachstehende Sicherheitshinweise.

- Alle Arbeiten mit und an den Dämpfungsschienen sind unter dem Aspekt „Sicherheit zuerst“ durchzuführen.
- Schalten Sie das Antriebsaggregat ab, bevor Sie Arbeiten an den Dämpfungsschienen durchführen.
- Sichern Sie das Antriebsaggregat gegen unbeabsichtigtes Einschalten, z. B. durch das Anbringen von Hinweisschildern an der Einschaltstelle, oder entfernen Sie die Sicherung der Stromversorgung.
- Greifen Sie nicht in den Arbeitsbereich der Maschine, wenn diese noch in Betrieb ist.
- Sichern Sie die drehenden Antriebsteile vor versehentlichem Berühren. Bringen Sie entsprechende Schutzvorrichtungen und Abdeckungen an.

2.4 Bestimmungsgemäße Verwendung

Sie dürfen die Dämpfungsschienen nur dann montieren und demontieren, wenn Sie

- die Betriebs-/Montageanleitung sorgfältig gelesen und verstanden haben
- fachlich qualifiziert und speziell unterwiesen sind (z. B. Sicherheit, Umwelt, Logistik)
- von Ihrem Unternehmen hierzu autorisiert sind

Die Dämpfungsschiene darf nur den technischen Daten entsprechend eingesetzt werden (siehe Kapitel 1). Eigenmächtige bauliche Veränderungen an den Dämpfungsschienen sind nicht zulässig. Für daraus entstehende Schäden übernehmen wir keine Haftung. Im Interesse der Weiterentwicklung behalten wir uns das Recht auf technische Änderungen vor.

Die hier beschriebene **Dämpfungsschiene** entspricht dem Stand der Technik zum Zeitpunkt der Drucklegung dieser Betriebs-/Montageanleitung.

Schutzvermerk ISO 16016 beachten.	Gezeichnet: 23.02.2021 Pz/Str	Ersatz für: KTR-N vom 10.07.2020
	Geprüft: 24.02.2021 Pz	Ersetzt durch:



3 Lagerung, Transport und Verpackung

3.1 Lagerung

Die Dämpfungsschienen werden konserviert ausgeliefert und können an einem überdachten, trockenen Ort 6 - 9 Monate gelagert werden.



Die Lagerräume dürfen keinerlei ozonerzeugende Einrichtungen, z. B. fluoreszierende Lichtquellen, Quecksilberdampflampen, elektrische Hochspannungsgeräte, enthalten. Feuchte Lagerräume sind ungeeignet. Es ist darauf zu achten, dass keine Kondensation entsteht. Die relative Luftfeuchtigkeit liegt am günstigsten unter 65 %.

3.2 Transport und Verpackung



Zur Vermeidung von Verletzungen und jeglicher Art von Beschädigungen benutzen Sie stets angepasste Transportmittel und Hebezeuge.

Die Dämpfungsschienen werden je nach Größe, Anzahl und Transportart unterschiedlich verpackt. Wenn nichts anderes vertraglich vereinbart wurde, richtet sich die Verpackung nach der internen Verpackungsverordnung der KTR.

4 Montage

Die Dämpfungsschiene wird generell montagefertig geliefert.

4.1 Belastung der Dämpfungsschienen



Die Standard-Dämpfungsschienen (DSM, DSFL, DSFS, DSK) sind so ausgelegt, dass sie den Belastungen für den bestimmungsmäßigen Einsatz standhalten. Abweichungen hiervon (z. B. Aufbauten auf dem Elektromotor) sind vor der Montage mit KTR abzusprechen und genehmigen zu lassen.

Alle Dämpfungsschienen sind nur auf Druck zu belasten. Geringe Zugbelastungen, wie sie z. B. durch das Biegemoment beim horizontalen Aufbau durch ungleichmäßige Gewichtsverteilung auftreten, sind zulässig.



Schubbelastungen sind nicht zulässig und unbedingt zu vermeiden.

4 Montage

4.2 Montage der Dämpfungsschienen DSM mit E-Motor

- Der E-Motor wird mit seinen Füßen auf die Dämpfungsschienen aufgesetzt.



Die Motorfüße müssen ganz auf den Dämpfungsschienen stehen.

- Wählen Sie die Schraubenlänge E-Motor-Dämpfungsschiene wie folgt: Schraubenlänge = Dicke Motorfuß + Gewindetiefe Dämpfungsschiene (Maß h_2)
- Stecken Sie die Schrauben mit Scheibe durch den Motorfuß und drehen sie diese in das jeweilige Gewinde der Dämpfungsschiene ein. Anziehdrehmomente T_A siehe Tabelle 5. Dabei sind die Schrauben generell mit Loctite, Omnifit 230M oder vergleichbaren Klebern zur Sicherung einzusetzen.
- Stecken Sie die Innensechskantschrauben durch die Senkbohrungen der Dämpfungsschienen und drehen sie diese in das jeweilige Gewinde der Auflagefläche (Grundplatte). Das Anziehdrehmoment T_A richtet sich nach dem Werkstoff der Grundplatte und ist vor der Montage zu ermitteln!



Bild 2: Montage Dämpfungsschienen DSM mit E-Motor



Beachten Sie, dass durch Kippen des Antriebs schwere Verletzungen (Quetschungen) auftreten können. Sichern Sie das Antriebsaggregat durch entsprechende Abstützvorrichtungen.

Tabelle 5: Anziehdrehmomente der Zylinderschrauben DIN EN ISO 4762

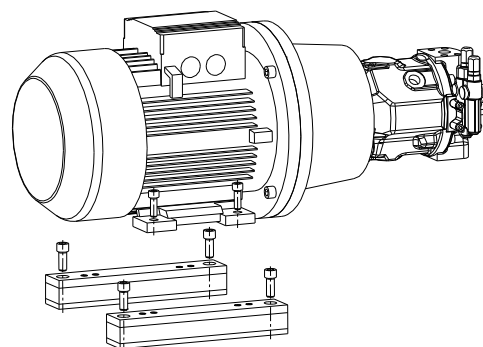
Zylinderschrauben DIN EN ISO 4762 ¹⁾	M8	M10	M12	M16	M20	M24
Anziehdrehmoment T_A [Nm] ²⁾	25	49	86	210	410	710

1) min. Festigkeitsklasse 8.8

2) Anziehdrehmoment gemäß Festigkeitsklasse 8.8

4.3 Montage der Dämpfungsschienen DSFL mit Fußflansch PTFL

- Der PTFL wird mit seinen Füßen auf die Dämpfungsschienen aufgesetzt.



Die Füße müssen ganz auf den Dämpfungsschienen stehen.

- Wählen Sie die Schraubenlänge PTFL-Dämpfungsschiene wie folgt: Schraubenlänge = Dicke Fuß + Gewindetiefe Dämpfungsschiene (Maß h_2)
- Stecken Sie die Schrauben mit Scheibe durch den PTFL-Fuß und drehen sie diese in das jeweilige Gewinde der Dämpfungsschiene ein. Anziehdrehmomente T_A siehe Tabelle 5. Dabei sind die Schrauben generell mit Loctite, Omnifit 230M oder vergleichbaren Klebern zur Sicherung einzusetzen.
- Stecken Sie die Innensechskantschrauben durch die Senkbohrungen der Dämpfungsschienen und drehen sie diese in das jeweilige Gewinde der Auflagefläche (Grundplatte). Das Anziehdrehmoment T_A richtet sich nach dem Werkstoff der Grundplatte und ist vor der Montage zu ermitteln!



Bild 3: Montage Dämpfungsschienen DSFL mit Fußflansch PTFL



Beachten Sie, dass durch Kippen des Antriebs schwere Verletzungen (Quetschungen) auftreten können. Sichern Sie das Antriebsaggregat durch entsprechende Abstützvorrichtungen.

Schutzvermerk ISO 16016 beachten.	Gezeichnet:	23.02.2021 Pz/Str	Ersatz für:	KTR-N vom 10.07.2020
	Geprüft:	24.02.2021 Pz	Ersetzt durch:	

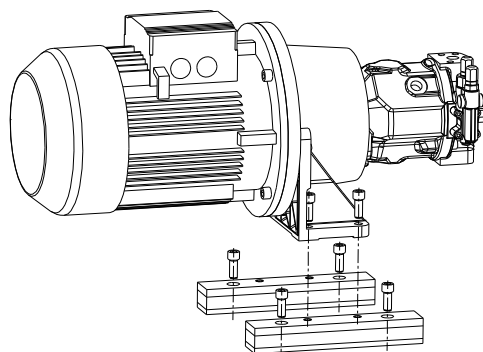
4 Montage
4.4 Montage der Dämpfungsschienen DSFS mit Fußflansch PTFS

- Der PTFS wird mit seinen Füßen auf die Dämpfungsschienen aufgesetzt.



Die Füße müssen ganz auf den Dämpfungsschienen stehen.

- Wählen Sie die Schraubenlänge PTFS-Dämpfungsschiene wie folgt:
Schraubenlänge = Dicke Fuß +
Gewindetiefe Dämpfungsschiene (Maß h_2)
- Stecken Sie die Schrauben mit Scheibe durch den PTFS Fuß und drehen sie diese in das jeweilige Gewinde der Dämpfungsschiene ein. Anziehdrehmomente T_A siehe Tabelle 5. Dabei sind die Schrauben generell mit Loctite, Omnifit 230M oder vergleichbaren Klebern zur Sicherung einzusetzen.
- Stecken Sie die Innensechskantschrauben durch die Senkbohrungen der Dämpfungsschienen und drehen sie diese in das jeweilige Gewinde der Auflagefläche (Grundplatte). Das Anziehdrehmoment T_A richtet sich nach dem Werkstoff der Grundplatte und ist vor der Montage zu ermitteln!



Bild 4: Montage Dämpfungsschienen DSFS mit Fußflansch PTFS



Beachten Sie, dass durch Kippen des Antriebs schwere Verletzungen (Quetschungen) auftreten können. Sichern Sie das Antriebsaggregat durch entsprechende Abstützvorrichtungen.

4.5 Montage der Dämpfungsschienen DSK mit PIK-Ölkühler

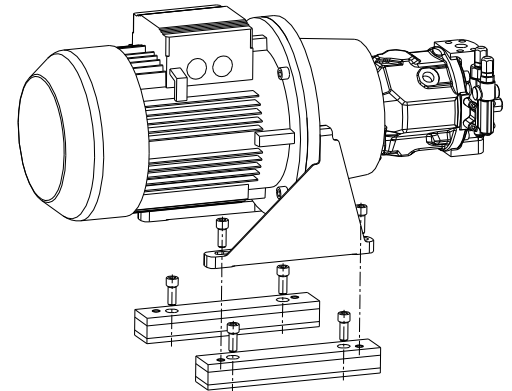
- Der PIK wird mit seinen Füßen auf die Dämpfungsschienen aufgesetzt.



Die PIK-Füße müssen ganz auf den Dämpfungsschienen stehen.

- Wählen Sie die Schraubenlänge PIK-Dämpfungsschiene wie folgt:
Schraubenlänge = Dicke Fuß +
Gewindetiefe Dämpfungsschiene (Maß h_2)
- Stecken Sie die Schrauben durch den PIK-Fuß und drehen sie diese in das jeweilige Gewinde der Dämpfungsschiene ein. Anziehdrehmomente T_A siehe Tabelle 5. Dabei sind die Schrauben generell mit Loctite, Omnifit 230M oder vergleichbaren Klebern zur Sicherung einzusetzen.
- Stecken Sie die Innensechskantschrauben durch die Senkbohrungen der Dämpfungsschienen und drehen sie diese in das jeweilige Gewinde der Auflagefläche (Grundplatte). Das Anziehdrehmoment T_A richtet sich nach dem Werkstoff der Grundplatte und ist vor der Montage zu ermitteln!



Bild 5: Montage Dämpfungsschienen DSK mit PIK-Ölkühler



Beachten Sie, dass durch Kippen des Antriebs schwere Verletzungen (Quetschungen) auftreten können. Sichern Sie das Antriebsaggregat durch entsprechende Abstützvorrichtungen.

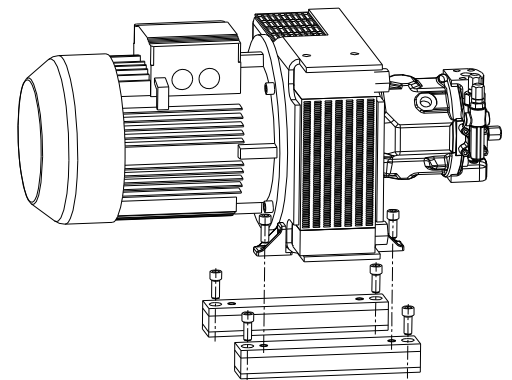

4 Montage

4.6 Weitere Informationen

Folgende KTR-Montageanleitungen sind zu beachten:

- Fußflansch Montageanleitung → KTR-N 41110
- PIK-Ölkühler Montageanleitung → KTR-N 41028

5 Entsorgung

Im Interesse des Umweltschutzes entsorgen Sie bitte die Verpackungen bzw. die Produkte am Ende der Nutzungsdauer gemäß den geltenden gesetzlichen Vorschriften bzw. Richtlinien.

6 Ersatzteilkhaltung, Kundendienstadressen

Eine Bevorratung von wichtigen Ersatzteilen am Einsatzort ist eine Grundvoraussetzung, um die Einsatzbereitschaft der Dämpfungsschienen zu gewährleisten.

Kontaktadressen der KTR-Partner für Ersatzteile/Bestellungen können der KTR-Homepage unter www.ktr.com entnommen werden.



Bei Verwendung von Ersatzteilen sowie Zubehör, die/das nicht von KTR geliefert wurde(n), und für die daraus entstehenden Schäden übernimmt KTR keine Haftung bzw. Gewährleistung.

Schutzvermerk ISO 16016 beachten.	Gezeichnet: 23.02.2021 Pz/Str	Ersatz für: KTR-N vom 10.07.2020
	Geprüft: 24.02.2021 Pz	Ersetzt durch: